



## 8095T

### Cargadoras telescópicas sobre ruedas

#### HACIA LO MÁS ALTO CON EL MÁXIMO CONFORT

La 8095T pertenece a la serie 8 Premium de Kramer y une la máxima seguridad y confort con una amplia gama de opciones. El bastidor compacto del vehículo permite una elevada maniobrabilidad y una carga útil constante. El diseño de caja estrecho del sistema de carga telescópico garantiza una visibilidad óptima. Opcionalmente, la máquina está disponible con un motor Deutz de 74 kW y la transmisión ecospeed.

**Cabina panorámica:** el parabrisas opcionalmente extendido hacia arriba garantiza una visibilidad ideal de los implementos cuando el sistema de carga está extendido.

**Sistema hidráulico de trabajo:** la distribución del caudal independiente de la carga (LUDV) garantiza que las distintas funciones hidráulicas se realicen en paralelo.

**Modos de conducción:** el conductor puede elegir el modo de conducción adecuado (Power, Eco, Road, CSD) para cada situación.

**Smart Attach:** la placa de acople rápido totalmente hidráulica que incorpora de serie permite acoplar fácilmente los implementos hidráulicos desde la cabina sin tener que subir y bajar de ella.

**Sistema de carga telescópico:** Mayor productividad gracias a un mayor alcance, altura de apilado y descarga, así como una visión óptima gracias al diseño estrecho de la caja

## Ficha técnica

### ■ Datos del motor estándar

Fabricante del motor	Deutz
Potencia del motor	55,4 kW
Potencia del motor	75 CV
Cilindrada	2.924 cm <sup>3</sup>
Norma sobre emisiones	V
Postratamiento de gases de escape	DOC / DPF

### ■ Pesos

Capacidad de la cuchara (cuchara estándar)	0,95 m <sup>3</sup>
Carga útil (máx.)	1.710 kg
Peso de servicio	6.000 - 6.800 kg
Carga útil (S=1,25)	2.400 kg
Carga de volteo (cuchara estándar)	3.700 kg
Carga de volteo (horquilla para palés)	3.000 kg

### ■ Volúmenes

Capacidad del depósito de combustible	120 l
Capacidad del depósito de aceite hidráulico	64 l

### ■ Accionamiento

Velocidad de desplazamiento estándar	0-20 km/h
Velocidad de desplazamiento opción 1	0-30 km/h
Velocidad de desplazamiento opción 2	0-40 km/h
Bloqueo diferencial	100 % en el eje delantero+ eje trasero

### ■ Sistema hidráulico

Caudal de la hidráulica de trabajo (máx.)	90 l/min.
---	-----------

### ■ Cinemática

Tipo de cinemática	Z
Sistema de cambio rápido	Kramer HV/WL-C; con Smart Attach

### ■ Dirección

Ángulo de giro máx.	40 grado
---------------------	----------

### ■ Valores característicos del ruido

Nivel de potencia acústica garantizado LwA (techo de protección para el operador)	101 dB(A)
Nivel de potencia acústica medido LwA	99,8 dB(A)
Nivel de presión acústica en el oído del operador	74 dB(A)

## Dimensiones

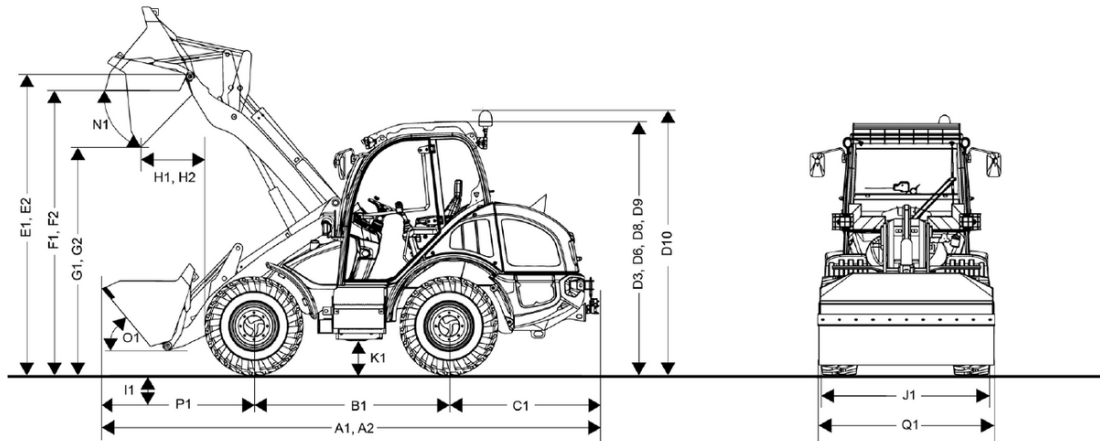

A1	Longitud total con implemento estándar	6.133 mm
B1	Distancia entre ruedas en la zona central	2.150 mm
C1	Saliente posterior	1.620 mm
D3	Altura con cabina	2.690 mm
D6	Altura con aire acondicionado	2.735 mm
D8	Altura con cabina panorámica	2.650 mm
D9	Altura con cabina panorámica y aire acondicionado	2.735 mm
D10	Altura total con baliza giratoria	2.925 mm
E1	Altura máxima del punto de giro de la cuchara: retraída	3.745 mm
E2	Altura máxima del punto de giro de la cuchara : extendida	4.840 mm
F1	Altura útil de descarga: retraído	3.540 mm
F2	Altura útil de descarga: extendido	4.630 mm
G1	Altura de descarga: retraído	3.020 mm
G2	Altura de descarga: extendido	4.120 mm
I1	Profundidad de excavación	50 mm
H1	Alcance de descarga: retraído	550 mm
H2	Alcance de descarga: extendido	980 mm
J1	Anchura total	1.970 mm
K1	Altura libre sobre el suelo	350 mm
L1	Radio de giro desde el borde externo de las ruedas	3.000 mm
M1	Ángulo de giro	40 °
M2	Ángulo pendular	22 °
N1	Ángulo de vaciado con altura de elevación máx.: retraído	40 °
N2	Ángulo de vaciado con altura de elevación máx.: extendido	40 °
O1	Ángulo de carga en el suelo	41 °
P1	Distancia del centro del eje delantero a la punta del diente	2.375 mm
Q1	Anchura de cuchara	2.050 mm
R1	Altura de apilamiento: retraído	3.500 mm
R2	Altura de apilamiento: extendido	4.600 mm