



KRAMER
on the safe side



KL43.8

Pale gommata

LA PALA GOMMATA ROBUSTA AD ALTE PRESTAZIONI

La pala gommata KL43.8 di Kramer della classe Premium è sinonimo di tecnologia moderna, alta efficienza e comfort ed è dotata del collaudato principio del telaio monoblocco. Il cambio ecospeed disponibile opzionalmente in abbinamento all'omologazione come macchina trattrice, nonché il gancio di traino e gli pneumatici di grandi dimensioni consentono un uso efficiente in ogni situazione.

Dati tecnici

■ Dati del motore standard

Produttore del motore	Deutz
Potenza motore	55,4 kW
Potenza motore	75 CV
Cilindrata	2.924 cm ³
Normativa gas di scarico	V
Post-trattamento dei gas di scarico	DOC / DPF

■ Peso

Capacità benna (benna standard)	1,15 m ³
Carico utile (max.)	2.070 kg
Peso d'esercizio	5.700 - 6.500 kg
Carico utile (S=1,25)	2.900 kg
Carico di ribaltamento (benna standard)	4.250 kg
Carico di ribaltamento (forca per pallet)	3.625 kg

■ Quantità riempimento

Capacità serbatoio carburante	120 l
-------------------------------	-------

Capacità del serbatoio olio idraulico 64 l

■ Trazione

Velocità di marcia standard	0-20 km/h
Velocità di marcia opzione 1	0-30 km/h
Velocità di marcia opzione 2	0-40 km/h

■ Sistema idraulico

Portata idraulica di lavoro (max.)	80 l/min
------------------------------------	----------

■ Cinematica

Tipo della cinematica	P
-----------------------	---

■ Sterzo

Angolo di sterzata max.	40 Grado
-------------------------	----------

■ Valori caratteristici del rumore

Livello di potenza sonora garantito LwA (tetto di protezione del guidatore)	101 dB(A)
Livello di potenza sonora misurato LwA	99,8 dB(A)
Livello di pressione sonora all'orecchio del conducente	74 dB(A)

Dimensioni

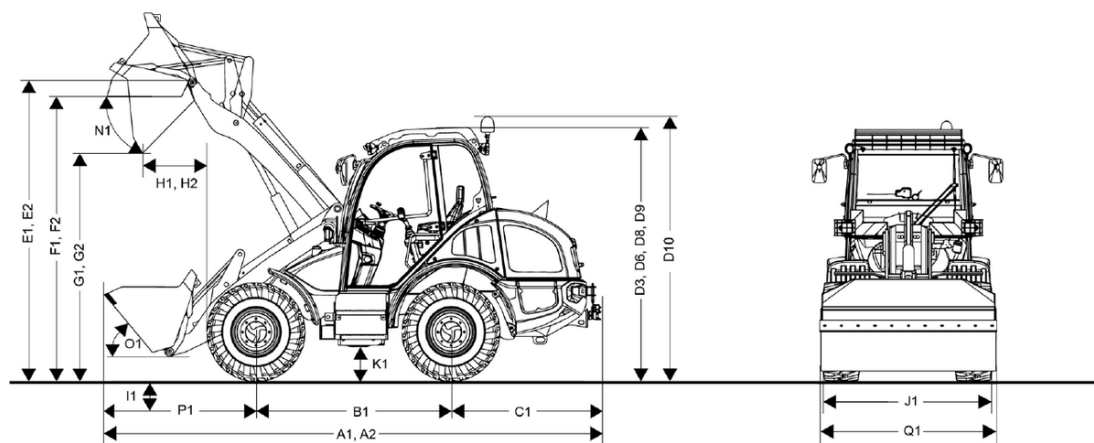

A2	Lunghezza complessiva con attrezzo standard/sistema di carico esteso	5.878 mm
A1	Lunghezza complessiva con accessorio di serie	5.878 mm
B1	Passo delle ruote centrale	2.150 mm
C1	Sporgenza posteriore	1.620 mm
D3	Altezza con cabina	2.690 mm
D6	Altezza con aria condizionata	2.775 mm
D10	Altezza totale con lampeggiante	2.965 mm
E1	Altezza max. punto di rotazione della benna	3.450 mm
E2	Altezza max. punto di rotazione della benna/sistema di carico esteso	3.680 mm
F1	Altezza di carico	3.200 mm
F2	Altezza di carico/sistema di carico esteso	3.470 mm
G1	Altezza di scarico	2.650 mm
G2	Altezza di scarico/sistema di carico esteso	2.990 mm
H1	Distanza di scarico	660 mm
H2	Distanza di scarico/sistema di carico esteso	450 mm
I1	Profondità di scavo	95 mm
J1	Larghezza totale	1.970 mm
K1	Distanza da terra	390 mm
L1	Raggio di sterzata bordo esterno degli pneumatici	3.000 mm
M1	Angolo di sterzata	40 °
M2	Angolo di oscillazione	22 °
N1	Angolo di scarico con altezza di sollevamento max.	45 °
O1	Angolo di ribaltamento a terra	50 °
P1	Distanza dal centro dell'assale anteriore fino alla punta del dente	2.120 mm
Q1	Larghezza della benna	2.150 mm
R1	Altezza di sollevamento	3.280 mm
R2	Altezza di sollevamento/sistema di carico esteso	3.510 mm
D8	Altezza con cabina panoramica	2.730 mm
D9	Altezza con cabina panoramica e aria condizionata	2.775 mm