



**KRAMER**  
on the safe side



## 8085T

### Pale gommata telescopiche

#### UN PIÙ DI POSSIBILITÀ

La potente 8085T è dotata di serie di un motore Deutz da 55 kW. La struttura a scatola stretta dell'unità di carico telescopica garantisce una visuale ottimale. La pala gommata telescopica consente uno sbraccio maggiore e un'altezza di sollevamento e scarico maggiore. Inoltre, il telaio monoblocco del modello garantisce un carico utile e una stabilità costanti.

**Idraulica di lavoro:** La distribuzione del flusso indipendente dal carico (LUDV) garantisce che le varie funzioni idrauliche vengano eseguite parallelamente

**Unità di carico telescopica:** maggiore produttività grazie all'aumento dello sbraccio, dell'altezza di impilamento e di scarico e una visione ottimale grazie al design stretto del cassone

**Cabina panoramica:** La cabina panoramica opzionale garantisce la massima visibilità verso l'alto

**Quattro modalità di guida:** Power, Eco, Road e CSD - la giusta impostazione di guida per risparmio di carburante per ogni applicazione

**Smart Attach:** la sostituzione degli accessori idraulici è rapida, semplice e sicura grazie al cambio rapido completamente idraulico installato di serie

## Dati tecnici

### ■ Dati del motore standard

Produttore del motore	Deutz
Potenza motore	55,4 kW
Potenza motore	75 CV
Cilindrata	2.924 cm <sup>3</sup>
Normativa gas di scarico	V
Post-trattamento dei gas di scarico	DOC / DPF

### ■ Peso

Capacità benna (benna standard)	0,85 m <sup>3</sup>
Carico utile (max.)	1.530 kg
Peso d'esercizio	5.700 - 6.600 kg
Carico utile (S=1,25)	2.100 kg
Carico di ribaltamento (benna standard)	3.300 kg
Carico di ribaltamento (forca per pallet)	2.625 kg

### ■ Quantità riempimento

Capacità serbatoio carburante	85 l
Capacità del serbatoio olio idraulico	50 l

### ■ Trazione

Velocità di marcia standard	0-20 km/h
Velocità di marcia opzione 1	0-30 km/h
Velocità di marcia opzione 2	0-40 km/h
Blocco differenziale	100% assale anteriore + assale posteriore

### ■ Sistema idraulico

Portata idraulica di lavoro (max.)	90 l/min
------------------------------------	----------

### ■ Cinematica

Tipo della cinematica	Z
Sistema di cambio rapido	Kramer HV/WL-C; incluso Smart Attach

### ■ Sterzo

Angolo di sterzata max.	40 Grado
-------------------------	----------

### ■ Valori caratteristici del rumore

Livello di potenza sonora garantito LwA (tetto di protezione del guidatore)	101 dB(A)
Livello di potenza sonora misurato LwA	99,4 dB(A)
Livello di pressione sonora all'orecchio del conducente	74 dB(A)

## Dimensioni

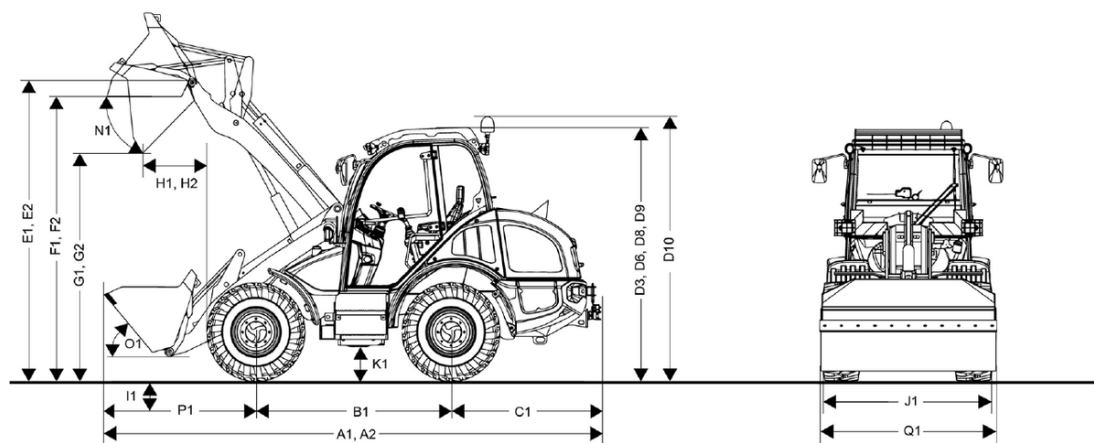

A1	Lunghezza complessiva con accessorio di serie	5.955 mm
B1	Passo delle ruote centrale	2.020 mm
C1	Sporgenza posteriore	1.490 mm
D3	Altezza con cabina	2.490 mm
D6	Altezza con aria condizionata	2.575 mm
D8	Altezza con cabina panoramica	2.530 mm
D9	Altezza con cabina panoramica e aria condizionata	2.575 mm
D10	Altezza totale con lampeggiante	2.765 mm
E1	Altezza max. punto di rotazione della benna: retratto	3.730 mm
E2	Altezza max. punto di rotazione della benna : estratto	4.825 mm
F1	Altezza di carico: inserito	3.520 mm
F2	Altezza di carico: estratto	4.620 mm
G1	Altezza di scarico: retratto	3.010 mm
G2	Altezza di scarico: estratto	4.100 mm
I1	Profondità di scavo	45 mm
H1	Distanza di scarico: retratto	600 mm
H2	Distanza di scarico: estratto	1.060 mm
J1	Larghezza totale	1.780 mm
K1	Distanza da terra	330 mm
L1	Raggio di sterzata bordo esterno degli pneumatici	2.840 mm
M1	Angolo di sterzata	40 °
M2	Angolo di oscillazione	22 °
N1	Angolo di scarico con altezza di sollevamento max.: ritratta	40 °
N2	Angolo di scarico con altezza di sollevamento max.: estesa	40 °
O1	Angolo di ribaltamento a terra	41 °
P1	Distanza dal centro dell'assale anteriore fino alla punta del dente	2.456 mm
Q1	Larghezza della benna	1.950 mm
R1	Altezza di sollevamento: braccio retratto	3.490 mm
R2	Altezza di sollevamento: braccio sfilato	4.590 mm