



KRAMER
on the safe side



KL38.8

Chargeuses sur pneus

ROBUSTE À L'EXTÉRIEUR ET CONFORTABLE À L'INTÉRIEUR

La chargeuse sur pneus Kramer KL38.8 fait partie de la série Premium 8 et est équipée du système éprouvé de châssis monobloc. Outre sa très grande maniabilité, la machine convainc par ses performances et son confort. La boîte de vitesses ecospeed disponible en option, l'homologation en tant que tracteur et le dispositif d'attelage permettent un fonctionnement efficace dans toutes les situations. La conception moderne de la cabine avec accoudoir rabattable séduit en outre par son ergonomie et son confort.

Caractéristiques techniques

■ Données moteur standard

Fabricant du moteur	Deutz
Puissance du moteur	55,4 kW
Puissance du moteur	75 ch
Cylindrée	2.924 cm ³
Phase de la norme d'émissions de gaz d'échappement	V
Post-traitement des gaz d'échappement	DOC / DPF

■ Poids

Capacité du godet (godet standard)	0,95 m ³
Charge utile (max.)	1.710 kg
Poid de fonctionnement	5.000 - 5.600 kg
Charge utile (S=1,25)	2.300 kg
Charge de basculement (godet standard)	3.890 kg
Charge de basculement (fourche à palettes)	2.870 kg

■ Capacité

Capacité réservoir à carburant	85 l
--------------------------------	------

Capacité du réseau d'huile hydraulique	50 l
--	------

■ Transmission

Vitesse d'avancement standard	0-20 km/h
Vitesse d'avancement Option 1	0-30 km/h
Vitesse d'avancement Option 2	0-40 km/h

■ Système hydraulique

Débit du système hydraulique de travail (max.)	70 l/min
--	----------

■ Cinématique

Type de cinématique	P
---------------------	---

■ Direction

Angle de braquage max.	40 degré
------------------------	----------

■ Valeurs des caractéristiques du bruit

Niveau de puissance acoustique garanti LwA (canopy)	101 dB (A)
Niveau de puissance acoustique mesuré LwA	99,4 dB (A)
Niveau de pression acoustique à l'oreille de l'opérateur	74 dB (A)

Dimensions

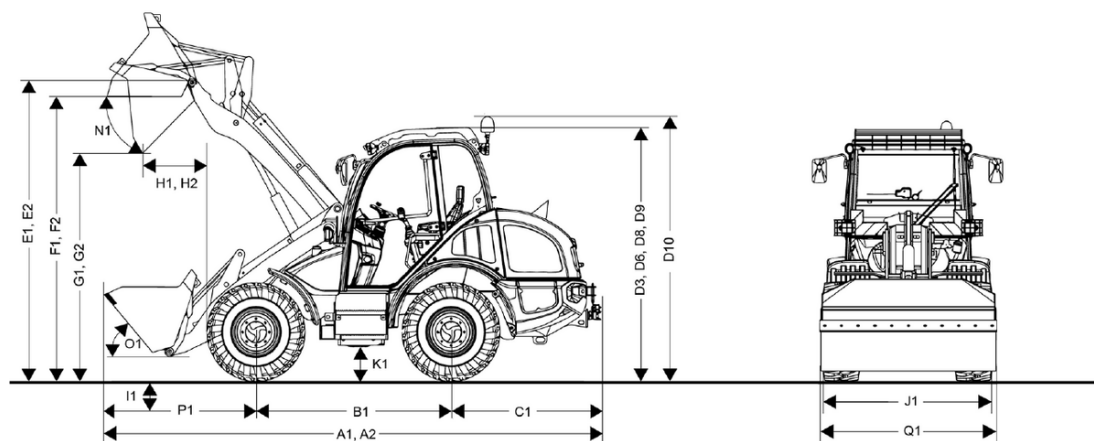

A2	Longueur totale avec équipement standard / installation de chargement prolongée	5.665 mm
A1	Longueur totale avec équipement standard	5.359 mm
B1	Empattement au centre	2.020 mm
C1	Déport arrière	1.490 mm
D3	Hauteur avec cabine	2.490 mm
D6	Hauteur avec climatisation	2.575 mm
D10	Hauteur totale avec gyrophare	2.765 mm
E1	Hauteur max. à l'axe du godet	3.350 mm
E2	Hauteur max. Axe du godet / Installation de chargement prolongée	3.500 mm
F1	Hauteur de franchissement	3.200 mm
F2	Hauteur de franchissement / Installation de chargement prolongée	3.350 mm
G1	Hauteur de déversement	2.680 mm
G2	Hauteur de déversement / Installation de chargement prolongée	2.810 mm
H1	Portée de déversement	540 mm
H2	Dumping width / Installation de chargement prolongée	730 mm
I1	Profondeur de décapage	45 mm
K1	Garde au sol	330 mm
L1	Rayon de braquage au bord extérieur des roues	2.840 mm
M1	Angle de braquage max.	40 °
M2	Angle d'oscillation	22 °
N1	Angle de déversement à hauteur de levage max.	41 °
O1	Angle de déversement au sol	50 °
P1	Distance centre essieu avant - extrémité des dents	1.860 mm
Q1	Largeur de godet	2.050 mm
R1	Hauteur de gerbage	3.130 mm
R2	Hauteur de gerbage / Installation de chargement prolongée	3.280 mm
D8	Hauteur	2.530 mm
D9	Hauteur **** et climatisation	2.575 mm