



**KRAMER**  
on the safe side



## KL38.8

### Wielladers

#### ROBUUST VAN BUITEN EN COMFORTABEL VAN BINNEN

De KL38.8 van Kramer is een wiellader van de 8-premiumserie en is uitgerust met het bewezen principe van het ongedeelde frame. Naast de enorme wendbaarheid overtuigt de machine op zaken als vermogen en comfort. De optioneel verkrijgbare ecospeed-transmissie, de toelating als trekker alsook de aanhangwagenkoppeling maken een efficiënte bediening in elke situatie mogelijk. Het moderne cabine-ontwerp met de inklapbare armsteun overtuigt bovendien door ergonomie en comfort.

### Technische gegevens

#### ■ Motorgegevens standaard

Motorfabrikant	Deutz
Motorvermogen	55,4 kW
Motorvermogen	75 pk
Cilindercapaciteit	2.924 cm <sup>3</sup>
Uitlaatgasnorm	V
Uitlaatgasnabehandeling	DOC / DPF

#### ■ Gewichten

Bakinhoud (standaardbak)	0,95 m <sup>3</sup>
Laadvermogen (max.)	1.710 kg
Bedrijfsgewicht	5.000 - 5.600 kg
Laadvermogen (S=1,25)	2.300 kg
Kieplast (standaardbak)	3.890 kg
Kieplast (palletvork)	2.870 kg

#### ■ Inhoud tanks

Tankinhoud brandstof	85 l
----------------------	------

Tankinhoud hydraulische olie	50 l
------------------------------	------

#### ■ Aandrijfsysteem

Rijsnelheid standaard	0-20 km/u
Rijsnelheid optie 1	0-30 km/u
Rijsnelheid optie 2	0-40 km/u

#### ■ Hydraulische installatie

Werkhydraulica pompcapaciteit (max.)	70 l/min
--------------------------------------	----------

#### ■ Kinematiek

Kinematiektype	P
----------------	---

#### ■ Besturing

Stuurinslag max.	40 graden
------------------	-----------

#### ■ Ruiskarakteristiekwaarden

Gegarandeerd geluidsniveau LwA (dak)	101 dB(A)
Gemeten geluidsniveau LwA	99,4 dB(A)
Geluidsdrukniveau bij het oor van de bestuurder	74 dB(A)

## Afmetingen

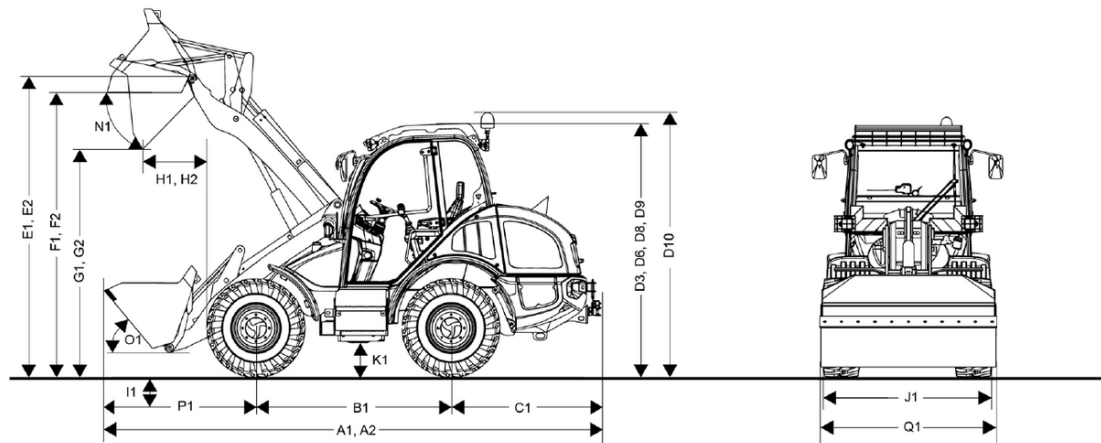

A2	Totale lengte met standaardaanbouwdeel/verlengd laadsysteem	5.665 mm
A1	Totale lengte met standaard aanbouwdeel	5.359 mm
B1	Wielbasis midden	2.020 mm
C1	Overhangend achterdeel	1.490 mm
D3	Hoogte met cabine	2.490 mm
D6	Hoogte met airconditioning	2.575 mm
D10	Totale hoogte met zwaailichten	2.765 mm
E1	Max. hoogte draaipunt bak	3.350 mm
E2	Max. hoogte draaipunt bak/verlengd laadsysteem	3.500 mm
F1	Overlaadhoogte	3.200 mm
F2	Overlaadhoogte/verlengd laadsysteem	3.350 mm
G1	Stortheogte	2.680 mm
G2	Stortheogte/verlengd laadsysteem	2.810 mm
H1	Stortbreedte	540 mm
H2	Stortbreedte/verlengd laadsysteem	730 mm
I1	Schraapdiepte	45 mm
K1	Bodemvrijheid	330 mm
L1	Draaicirkel buitenkant wielen	2.840 mm
M1	Stuurhoekinslag	40 °
M2	Pendelhoek	22 °
N1	Uitkiephoek bij max. hefhoogte	41 °
O1	Inkiephoek op bodem	50 °
P1	Afstand midden vooras tot spitspunt	1.860 mm
Q1	Bakbreedte	2.050 mm
R1	Stapelhoogte	3.130 mm
R2	Stapelhoogte/verlengd laadsysteem	3.280 mm
D8	Hoogte met panoramacabine	2.530 mm
D9	Hoogte met panoramacabine en airconditioning	2.575 mm