



**KRAMER**  
on the safe side

## KL21.5L

### Pale gommate

#### POTENZA IN COMPATTEZZA

La pala gommata KL21.5L combina massima potenza con il design compatto, rendendola ideale per impieghi in agricoltura. Il suo esclusivo sistema di carico consente al modello KL21.5L di offrire eccezionali forze di sollevamento e strappo, facendo possibile spostare senza fatica anche carichi pesanti come balle di insilato, pallet di mangime o di fertilizzanti. A seconda delle esigenze dei clienti, è possibile scegliere tra due varianti di motore: un motore da 19 kW di serie e un motore da 33 kW come optional. Inoltre, la potente idraulica di lavoro consente l'uso senza problemi di attrezzi speciali, come ad esempio il dispositivo per lettiera.

**Sistema di carico unico:** la combinazione tra forza di sollevamento (28,6 kN), forza di strappo (33,1 kN) e carico di ribaltamento (2.115 kg) consente la movimentazione semplice e sicura di carichi pesanti, come le balle di insilato

**Dimensioni compatte:** grazie alle sue dimensioni compatte con una larghezza del veicolo di 1,32 m, il modello KL21.5L è ideale per ambienti di lavoro angusti ad es. i vialetti stretti. Grazie ai pneumatici massimi opzionali di larghezza massima di 400 mm, la macchina convince per l'ampia area di contatto massima possibile e quindi dimostra una stabilità ottimale nelle stalle e nei capannoni.

**Varianti di cabina:** le due cabine di dimensioni standard per pale gommate, cabina comfort (altezza 2,26 m) e cabina bassa (altezza 2,11 m) offrono un'eccellente visibilità panoramica e elementi di comando disposti ergonomicamente per una gestione semplice e intuitiva

**Basta salire e partire:** Anche gli operatori inesperti possono usare facilmente la macchina grazie al telaio monoblocco del veicolo, all'elevata stabilità, all'ottima maneggevolezza e al carico utile costante, nonché ai tre tipi di sterzo (trazione a quattro ruote motrici, sterzo diagonale e sterzo anteriore).

**Piastre di cambio rapido versatili:** l' attacco a cambio rapido Smart Attach completamente idraulico è disponibile come opzione e consente di cambiare gli accessori direttamente dall'interno della cabina. Inoltre, sono disponibili piastre di cambio rapido alternative, come il sistema Euro

## Dati tecnici

### ■ Dati del motore standard

Produttore del motore	Yanmar
Potenza motore	18,5 kW
Potenza motore	25,2 CV
Coppia max.	2.500 giri/min
Cilindrata	1.331 cm <sup>3</sup>
Normativa gas di scarico	V

### ■ Peso

Capacità benna (benna standard)	0,45 m <sup>3</sup>
Peso d'esercizio	2.900 - 3.200 kg
Carico utile (S=1,25)	1.300 kg
Carico di ribaltamento (benna standard)	2.115 kg
Carico di ribaltamento (forca per pallet)	1.625 kg
Carico di ribaltamento (forca per pallet)*	1.987 kg

### ■ Quantità riempimento

Capacità serbatoio carburante	56 l
-------------------------------	------

Capacità del serbatoio olio idraulico 19 l

### ■ Trazione

Velocità di marcia standard	0-20 km/h
-----------------------------	-----------

Velocità di marcia opzione 1	0-30 km/h
------------------------------	-----------

### ■ Sistema idraulico

Portata idraulica di lavoro (max.)	39 l/min
------------------------------------	----------

### ■ Cinematica

Tipo della cinematica	PZ
-----------------------	----

Sistema di cambio rapido	idraulico
--------------------------	-----------

### ■ Sterzo

Angolo di sterzata max.	38 Grado
-------------------------	----------

### ■ Valori caratteristici del rumore

Livello di potenza sonora garantito LwA (tetto di protezione del guidatore)	101 dB(A)
---	-----------

Livello di potenza sonora misurato LwA	96,9 dB(A)
--	------------

Livello di pressione sonora all'orecchio del conducente	76 dB(A)
---	----------

## Dimensioni

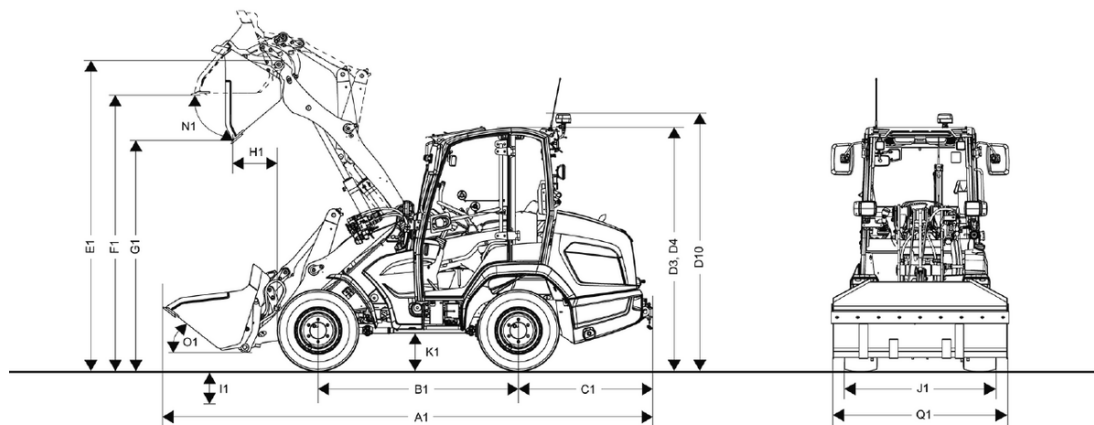

A1	Lunghezza complessiva con accessorio di serie	4.680 mm
B1	Passo delle ruote centrale	1.860 mm
C1	Sporgenza posteriore	1.215 mm
D3	Altezza con cabina	2.260 mm
D4	Altezza con cabina bassa	2.110 mm
D10	Altezza totale con lampeggiante	2.390 mm
E1	Altezza max. punto di rotazione della benna	2.913 mm
F1	Altezza di carico	2.620 mm
G1	Altezza di scarico	2.120 mm
H1	Distanza di scarico	470 mm
I1	Profondità di scavo	55 mm
J1	Larghezza totale	1.320 mm
K1	Distanza da terra	230 mm
L1	Raggio di sterzata bordo esterno degli pneumatici	2.430 mm
M1	Angolo di sterzata	38 °
N1	Angolo di scarico con altezza di sollevamento max.	45 °
O1	Angolo di ribaltamento a terra	50 °
Q1	Larghezza della benna	1.350 mm
R1	Altezza di sollevamento	2.720 mm