



**KRAMER**  
*on the safe side*



## KL41.8

### Cargadora sobre ruedas

#### UNA POTENTE Y EFICIENTE CARGADORA SOBRE RUEDAS

La cargadora sobre ruedas KL41.8 se ha desarrollado para unas condiciones de aplicación exigentes. La máquina está equipada con una cabina cómoda en la que los elementos de control están dispuestos ergonómicamente. La KL41.8 impresiona por su extraordinaria versatilidad en las opciones de equipamiento y unas dimensiones óptimas para ofrecer la máxima eficiencia en todas las aplicaciones de su clase de rendimiento.

#### Ficha técnica

##### ■ Datos del motor estándar

Fabricante del motor	Deutz
Potencia del motor	55,4 kW
Potencia del motor	75 CV
Cilindrada	2.924 cm <sup>3</sup>
Norma sobre emisiones	V
Postratamiento de gases de escape	DOC / DPF

##### ■ Pesos

Capacidad de la cuchara (cuchara estándar)	1,05 m <sup>3</sup>
Carga útil (máx.)	1.890 kg
Peso de servicio	5.300 - 6.000 kg
Carga útil (S=1,25)	2.500 kg
Carga de volteo (cuchara estándar)	4.100 kg
Carga de volteo (horquilla para palés)	3.200 kg

##### ■ Volúmenes

Capacidad del depósito de combustible	120 l
---------------------------------------	-------

Capacidad del depósito de aceite hidráulico	64 l
---	------

##### ■ Accionamiento

Velocidad de desplazamiento estándar	0-20 km/h
Velocidad de desplazamiento opción 1	0-30 km/h
Velocidad de desplazamiento opción 2	0-40 km/h

##### ■ Sistema hidráulico

Caudal de la hidráulica de trabajo (máx.)	80 l/min.
---	-----------

##### ■ Cinemática

Tipo de cinemática	P
--------------------	---

##### ■ Dirección

Ángulo de giro máx.	40 grado
---------------------	----------

##### ■ Valores característicos del ruido

Nivel de potencia acústica garantizado L <sub>WA</sub> (techo de protección para el operador)	101 dB(A)
Nivel de potencia acústica medido L <sub>WA</sub>	99,8 dB(A)
Nivel de presión acústica en el oído del operador	74 dB(A)

## Dimensiones

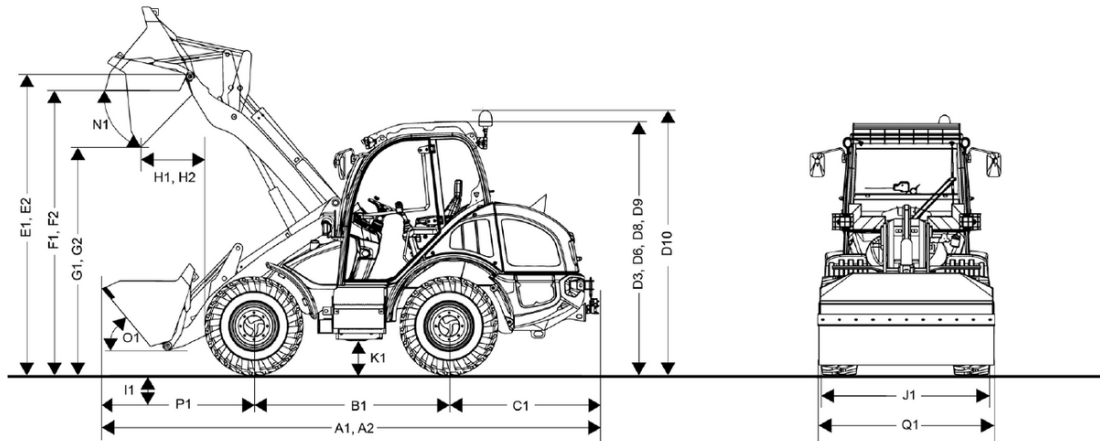

A1	Longitud total con implemento estándar	5.730 mm
B1	Distancia entre ruedas en la zona central	2.150 mm
C1	Saliente posterior	1.620 mm
D3	Altura con cabina	2.650 mm
D6	Altura con aire acondicionado	2.735 mm
D10	Altura total con baliza giratoria	2.925 mm
E1	Altura máxima del punto de giro de la cuchara	3.350 mm
F1	Altura útil de descarga	3.200 mm
G1	Altura de descarga	2.640 mm
H1	Alcance de descarga	630 mm
I1	Profundidad de excavación	70 mm
J1	Anchura total	1.970 mm
K1	Altura libre sobre el suelo	350 mm
L1	Radio de giro desde el borde externo de las ruedas	2.990 mm
M1	Ángulo de giro	40 °
M2	Ángulo pendular	22 °
N1	Ángulo de vaciado con altura de elevación máx.	45 °
O1	Ángulo de carga en el suelo	48 °
P1	Distancia del centro del eje delantero a la punta del diente	2.040 mm
Q1	Anchura de cuchara	2.050 mm
R1	Altura de apilamiento	3.130 mm
D8	Altura con cabina panorámica	2.690 mm
D9	Altura con cabina panorámica y aire acondicionado	2.735 mm