



## KT3610

### Sollevatore telescopico

Punta in alto con dimensioni compatte

La larghezza del veicolo è di solo 5,03 metri (esclusa la benna), mentre la larghezza è di 2,28 metri. Ciò significa che il veicolo appartiene alla categoria di "tuttofare perfetto", che include anche il modello di successo KT407. Con una massa totale di 8.200 chilogrammi (a seconda dell'opzione) e le sue dimensioni compatte abbinata al braccio telescopico, il KT3610 raggiunge un'altezza di sollevamento massima di 9,50 m e un carico utile massimo di 3,6 t.

**Altezze della cabina:** altezza complessiva di soli 2,31 m con cabina standard e pneumatici di serie da 24 pollici, opzione con cabina più alta di 18 cm

**Smart Handling:** nessun carico nell'area di sovraccarico grazie al sistema di protezione da sovraccarico intelligente e quindi senza ribaltamento della macchina in direzione longitudinale

**Trazione:** lavoro preciso e forza di spinta elevata grazie alla trazione idrostatica a variazione continua

**Pronta all'azione:** la robustezza e l'affidabilità in abbinamento con altezza di sollevamento e sbraccio sono caratteristiche perfette per la movimentazione delle balle

**Condizioni di visibilità:** visuale perfetta sull'area di lavoro grazie al cofano motore molto inclinato

## Dati tecnici

### ■ Dati del motore standard

Produttore del motore	Deutz
Potenza motore	100 kW
Potenza motore	136 CV
al numero di giri max.	2.300 giri/min
Cilindrata	3.621 cm <sup>3</sup>
Post-trattamento dei gas di scarico	DOC / DPF / SCR

### ■ Peso

Carico utile (max.)	3.600 kg
Portata al massimo sbraccio	400 kg
Carico utile all'altezza di impilaggio massima	1.450 kg
Altezza di accatastamento (max.)	9.500 mm
Carico utile max. (LSP 500 mm)	3.600 kg
Peso d'esercizio	7.600 - 8.200 kg
Forza di strappo (max.)	50 kN
Forza di sollevamento (max.)	43 kN

### ■ Quantità riempimento

Capacità serbatoio carburante	100 l
Capacità del serbatoio olio idraulico	100 l
Capacità del serbatoio soluzione di urea	9,5 l

### ■ Trazione

Velocità di marcia standard	0-30 km/h
Velocità di marcia opzione 1	0-20 km/h
Velocità di marcia opzione 2	0-40 km/h
Blocco differenziale	100 % selezionabile nell'asse anteriore (opzione)

### ■ Sistema idraulico

Portata idraulica di lavoro (max.)	140 l/min
------------------------------------	-----------

### ■ Sterzo

Angolo di sterzata max.	38 Grado
-------------------------	----------

### ■ Valori caratteristici del rumore

Livello di potenza sonora garantito LwA (tetto di protezione del guidatore)	106 dB(A)
Livello di potenza sonora misurato LwA	105,1 dB(A)
Livello di pressione sonora all'orecchio del conducente	72 dB(A)

## Dimensioni

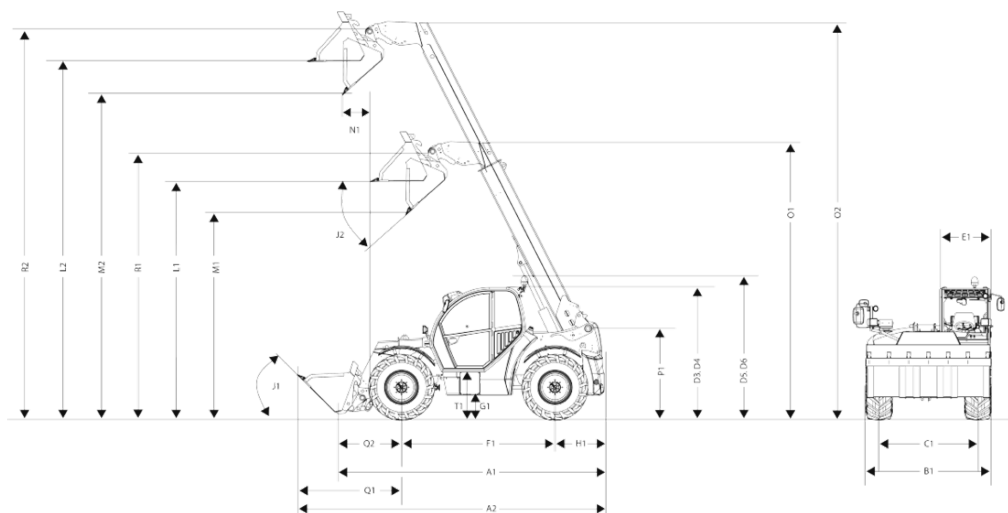

A1	Lunghezza complessiva	5.030 mm
A2	Lunghezza complessiva con benna	5.830 mm
B1	Larghezza totale senza benna	2.285 mm
C1	Traccia anteriore: posteriore	1.880 mm
D3	Altezza totale cabina bassa	2.310 mm
E1	Larghezza cabina	990 mm
F1	Passo delle ruote centrale	2.850 mm
G1	Altezza libera dal suolo sotto assale e cambio, profondità di guado	415 mm
H1	Sollevatori telescopici PGP / Distanza dal centro della ruota posteriore fino alla parte posteriore	740 mm
I1	Angolo posteriore di percorrenza (angolo di declivio)	60 °
J1	Angolo di ribaltamento	44 °
J2	Angolo di scarico	45 °
L1	Altezza di carico: inserito	4.700 mm
L2	Altezza di carico: estratto	9.330 mm
M1	Altezza di scarico: inserito	4.200 mm
M2	Altezza di scarico: estratto	8.760 mm
N1	Distanza di scarico: estratto	1.980 mm
O1	Lunghezza estrazione telescopica: retractor	5.480 mm
O2	Lunghezza estrazione telescopica: estratto	10.120 mm
P1	Altezza totale alloggiamento braccio telescopico nel telaio	1.600 mm
Q1	Sollevatori telescopici PGP / Distanza dal centro della ruota anteriore fino al bordo anteriore della benna	2.250 mm
Q2	Distanza dal centro della ruota anteriore-alloggiamento telaio cambio rapido	1.440 mm
R1	Punto di rotazione della benna: retractor	5.300 mm
R2	Punto di rotazione della benna: esteso	10.000 mm
S1	Raggio di sterzata bordo esterno degli pneumatici	3.840 mm
S2	Raggio di sterzata bordo esterno benna	5.160 mm
T1	Altezza di salita pavimento della cabina	720 mm
D4	Altezza totale cabina alta	2.490 mm
D5	Altezza totale cabina bassa con lampeggiante	2.540 mm
D6	Altezza totale cabina alta con lampeggiante	2.720 mm
K1	Altezza di sollevamento max.	9.500 mm