



KRAMER
on the safe side



8115

Hjullastare

DEN ROBUSTA HÖGEFFEKTSHJULLASTAREN

Kramer hjullastare 8115 är en modell i 8-seriens premiumsegment och är utrustad med det beprövade odelade chassit. Skopvolym på 1,15 m³ till 1,8 m³ beroende på materialtätthet, parat med den unika starka motoralternativet gör 8115 till en äkta högpresterande hjullastare. ecospeed-växellådan, som finns som tillval, och de stora däckerna gör att maskinen kan användas till mycket.

Bränslesnål: Genom rätt val bland fyra körlägen (Power, Eco, Road, CSD) kan man spara upp till 10 % bränsle

7-tums LCD-display: 7"-display, som är tillval, ger assistanssystem samt en mängd inställningsmöjligheter som joystick-känslighet eller vinkelindikation

Ökad lyfthöjd: Det långa lastsystemet möjliggör ytterligare överlastnings- och staplingshöjd

Smart Attach: Den som standard monterade helt hydrauliska snabbväxlingsplattan möjliggör koppling av hydrauliska redskap bekvämt från hytten, utan att man behöver kliva ut

24" däck: Mycket lugn gång, bästa dragkraft och optimal bärförmåga

Tekniska data

■ Motordata, Standard

Motortillverkare	Deutz
Motoreffekt	55,4 kW
Motoreffekt	75 PS
Cylindervolym	2.924 cm ³
Avgaskrav EU steg	V
Avgasefterbehandling	DOC / DPF

■ Vikter

Skopand volym (standardskopa)	1,15 m ³
Nyttolast (max.)	2.070 kg
Arbetsvikt	5.700 - 6.500 kg
Nyttolast (S=1.25)	2.900 kg
Tipplast (standardskopa)	4.250 kg
Tipplast (pallgafflar)	3.625 kg

■ Volymer

Drivmedeltankens volym	120 l
Hydrauloljetankens volym	64 l

■ Drivsystem

Standard hastighet	0-20 km/h
Körhastighet Tillval 1	0-30 km/h
Körhastighet Tillval 2	0-40 km/h
Differentiallås	100% framaxel + bakaxel

■ Hydraulsystem

Flöde, arbetssystemets hydraulsystem (max.)	80 l/min
---	----------

■ Kinematik

Kinematik, typ	P
Snabbväxlingssystem	HV/WL-C; inklusive Smart Attach

■ Styrning

Styrutslag maximalt	40 Grad
---------------------	---------

■ Karakteristiska bullervärden

Garanterad bullerexponering LwA (Förarskyddstak)	101 dB(A)
Buller, uppmätt, LwA	99,8 dB(A)
Ljudtryck vid förarplats	74 dB(A)

Mått

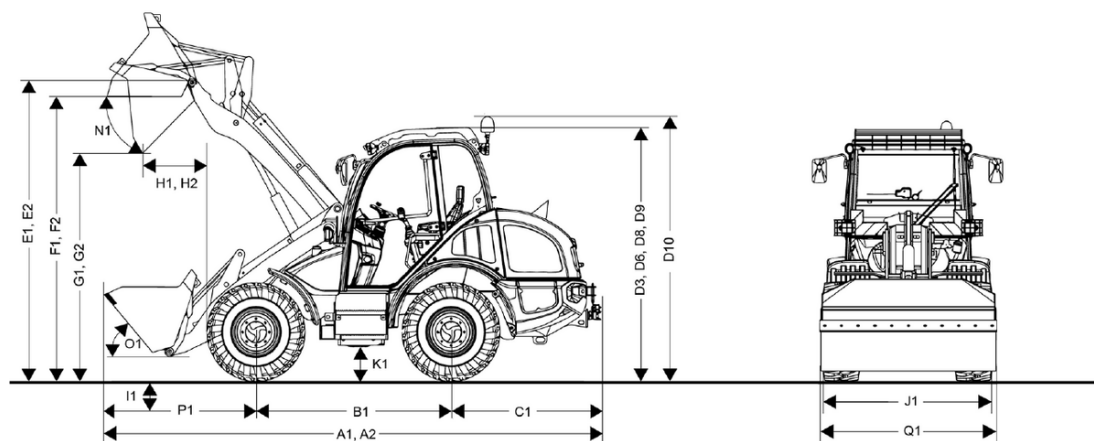

A1	Total längd med påbyggnadsredskap	5.878 mm
A2	Total längd med standardredskap / förlängt lastsystem	5.878 mm
B1	Hjulbas centrum	2.150 mm
C1	Bakre överhäng	1.620 mm
D3	Höjd med förarhytt	2.690 mm
D6	Höjd med luftkonditioneringsanläggning	2.775 mm
D8	Höjd med panoramahytt	2.730 mm
D9	Höjd med panoramahytt och luftkonditioneringsanläggning	2.775 mm
D10	Total höjd med roterande varningsljus	2.965 mm
E1	Maximal höjd skopvridpunkt	3.450 mm
E2	Maxhöjd skopans vridpunkt / förlängt lastsystem	3.680 mm
F1	Lasthöjd	3.200 mm
F2	Lasthöjd / förlängt lastsystem	3.470 mm
G1	Tipphöjd	2.650 mm
G2	Tipphöjd / förlängt lastsystem	2.990 mm
H1	Tippavstånd	660 mm
H2	Tippavstånd / förlängt lastsystem	450 mm
I1	Grävdjup	95 mm
J1	Total bredd	1.970 mm
K1	Markfrigång	390 mm
L1	Vändradie hjulytterkant	3.000 mm
M1	Styrvinkel	40 °
M2	Pendelvinkel	22 °
N1	Tippningsvinkel vid maximal lyfthöjd	45 °
O1	Tippningsvinkel på marken	50 °
P1	Avstånd från framaxelns mitt till kuggspetsen	2.120 mm
Q1	Skopbredd	2.150 mm
R1	Staplingshöjd	3.280 mm
R2	Staplingshöjd / förlängt lastsystem	3.510 mm