



8155

Hjullastare

Vårt kraftfulla flaggskepp.

Hjullastaren Kramer 8155 ställer konsekvent kundens behov i förgrunden. Den har genomtänkta detaljer och tekniska innovationer, som en LCD-display på 7 tum med integrerad backkamera eller automatisk klimatanläggning och automatisk återgång av skopan. Hyttens ergonomi gör det effektivt att arbeta och den starka motorn ger den nödvändiga kraften för det dagliga arbetet.

Tekniska data

■ Motordata, Standard

Motortillverkare	Deutz
Motoreffekt	100 kW
Motoreffekt	136 PS
Cylindervolym	3.621 cm ³
Avgasefterbehandling	DOC / DPF / SCR

■ Vikter

Skopand volym (standardskopa)	1,55 m ³
Nyttolast (max.)	4.200 kg
Arbetsvikt	9.850 - 10.250 kg
Nyttolast (S=1.25)	4.200 kg
Nyttolast (S=1.25 förlängt lastsystem)	3.800 kg
Tipplast (standardskopa)	6.100 kg
Tipplast (pallgafflar)	5.250 kg

■ Volymer

Drivmedeltankens volym	140 l
------------------------	-------

Hydrauloljetankens volym	125 l
--------------------------	-------

■ Drivsystem

Standard hastighet	0-20 km/h
Körhastighet Tillval 1	0-30 km/h
Körhastighet Tillval 2	0-40 km/h

■ Hydraulsystem

Flöde, arbetssystemets hydraulsystem (max.)	150 l/min
---	-----------

■ Kinematik

Kinematik, typ	PZ
----------------	----

■ Styrning

Styrutslag maximalt	40 Grad
---------------------	---------

■ Karakteristiska bullervärden

Garanterad bullerexponering LwA (Förarskyddstak)	102 dB(A)
Buller, uppmätt, LwA	100,7 dB(A)
Ljudtryck vid förarplats	70 dB(A)

Mått

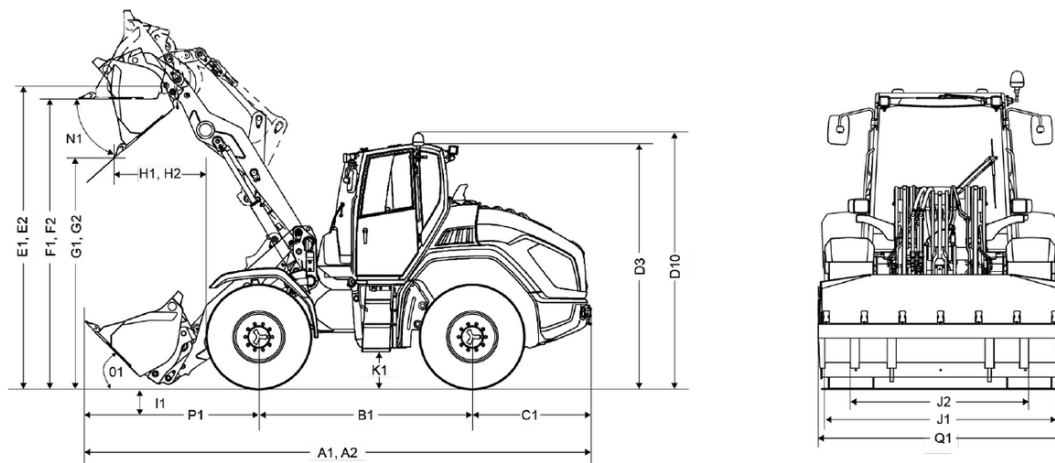

A1	Total längd med påbyggnadsredskap	6.450 mm
A2	Total längd med standardredskap / förlängt lastsystem	6.970 mm
B1	Hjulbas centrum	2.620 mm
C1	Bakre överhäng	1.520 mm
D3	Höjd med förarhytt	3.010 mm
D10	Total höjd med roterande varningsljus	3.175 mm
E1	Maximal höjd skopvridpunkt	3.760 mm
E2	Maxhöjd skopans vridpunkt / förlängt lastsystem	4.200 mm
F1	Lasthöjd	3.520 mm
F2	Lasthöjd / förlängt lastsystem	3.950 mm
G1	Tipphöjd	2.725 mm
G2	Tipphöjdt / förlängt lastsystem	3.237 mm
H1	Tippavstånd	1.085 mm
H2	Tippavstånd / förlängt lastsystem	1.275 mm
I1	Grävdjup	150 mm
J1	Total bredd	2.500 mm
J2	Bandbredd	1.955 mm
K1	Markfrigång	445 mm
L1	Vändradie hjulytterkant	3.865 mm
M1	Styrvinkel	40 °
M2	Pendelvinkel	24 °
N1	Tippningsvinkel vid maximal lyfthöjd	45 °
O1	Tippningsvinkel på marken	45 °
P1	Avstånd från framaxelns mitt till kuggspetsen	2.310 mm
Q1	Skopbredd	2.500 mm
R1	Staplingshöjd	3.605 mm
R2	Staplingshöjd / förlängt lastsystem	4.055 mm