



KRAMER
on the safe side



5050 Hjullastare

Transporter på lätt sätt.

Med hjullastaren 5050 introducerar Kramer en speciell innovation, och den är även speciell tack vare den låga egenvikten på 2 620 kg och en tipplast på upp emot 1 700 kg. På grund av den robusta och kompakta konstruktionen och det faktum att den är lätt att transportera, används hjullastaren främst inom trädgårdsarbete och landskapsarkitektur. Hantering av tunga pallar med sten eller lastning av 3-axlade lastbilar är en del av jobben som 5050 klarar av.

Tekniska data

■ Motordata, Standard

Motortillverkare	Yanmar
Motoreffekt	34,3 kW
Motoreffekt	46 PS
Cylindervolym	2.190 cm ³
Avgas efterbehandling	DOC / DPF

■ Vikter

Skopand volym (standardskopa)	0,45 m ³
Arbetsvikt	2.850 - 3.300 kg
Nyttolast (S=1.25)	1.200 kg
Lyftkapacitet (max.)	37 kN
Tipplast (standardskopa)	1.800 kg
Tipplast (pallgafflar)	1.500 kg

■ Volymer

Drivmedeltankens volym	60 l
------------------------	------

Hydrauloljetankens volym 58 l

■ Drivsystem

Standard hastighet	0-20 km/h
Körhastighet Tillval 1	0-30 km/h

■ Hydraulsystem

Flöde, arbetssystemets hydraulsystem (max.)	56 l/min
---	----------

■ Kinematik

Kinematik, typ	P
----------------	---

■ Styrning

Styrutslag maximalt	38 Grad
---------------------	---------

■ Karakteristiska bullervärden

Garanterad bullerexponering LwA (Förarskyddstak)	101 dB(A)
Buller, uppmätt, LwA	100,3 dB(A)
Ljudtryck vid förarplats	79 dB(A)

Mått

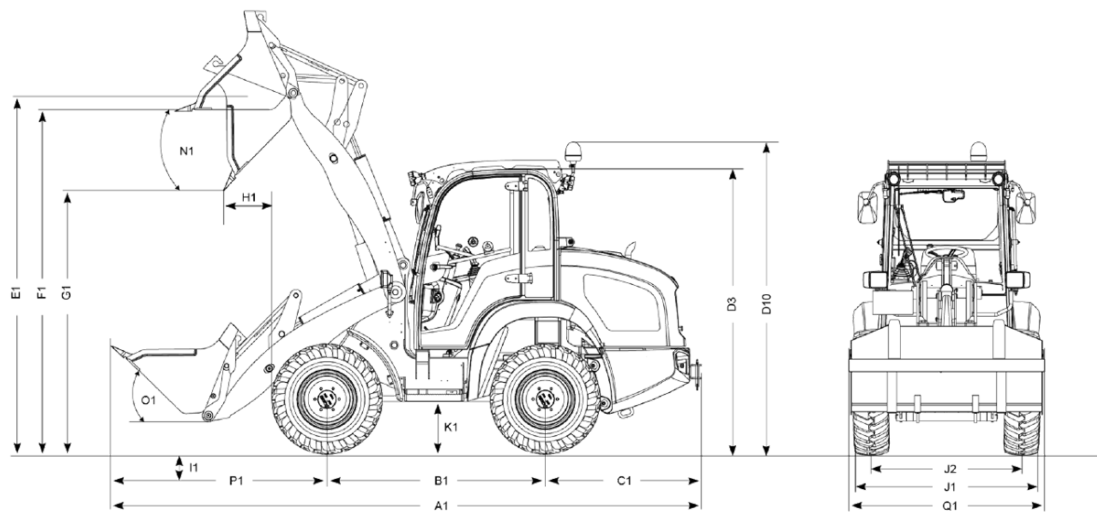

A1	Total längd med påbyggnadsredskap	4.790 mm
B1	Hjulbas centrum	1.850 mm
C1	Bakre överhäng	1.320 mm
D3	Höjd med förarhytt	2.390 mm
D5	Höjd förarhytt med skyddsgaller	2.470 mm
E1	Maximal höjd skoppridpunkt	2.800 mm
F1	Lasthöjd	2.600 mm
G1	Tipphöjd	2.210 mm
I1	Grävdjup	45 mm
J1	Total bredd	1.590 mm
J2	Bandbredd	1.262 mm
K1	Markfrigång	280 mm
L1	Vändradie hjulytterkant	2.700 mm
M1	Styrvinkel	38 °
M2	Pendelvinkel	16 °
N1	Tippningsvinkel vid maximal lyfthöjd	40 °
O1	Tippningsvinkel på marken	45 °
P1	Avstånd från framaxelns mitt till kuggspetsen	1.620 mm
Q1	Skopbredd	1.650 mm
R1	Staplingshöjd	2.600 mm